

На наш взгляд, древнекитайская философская система ИЦЗИН, несшая более глубокие функции двоичного счисления и идею первичного единства духовного (Ян) и материального (Инь) начал (китайской монады), имеет более древнее происхождение и несет принципы единого наидревнейшего знания.

Раскрывая суть системы ИЦЗИН (см. рис. 20) и смысл Великого Предела, Лукьянов отмечает их генетические корни: «Великий Предел – это предельно-беспредельное генетическое начало «перемен», генетическая единица и одно-единое. Два образца – и – это Инь и Ян, бинарная генетическая развертка Великого Предела: в графике – это целая черта Ян и прерванная Инь, в числовом выражении единица и двойка. Четыре образца – Сян – это великий и малый Ян и великая и малая Инь. Соответственно в графике – это символы из двух черт, с двойными числовыми значениями. Восемь символов Гуа – это восемь триграмм» [61, с. 71].

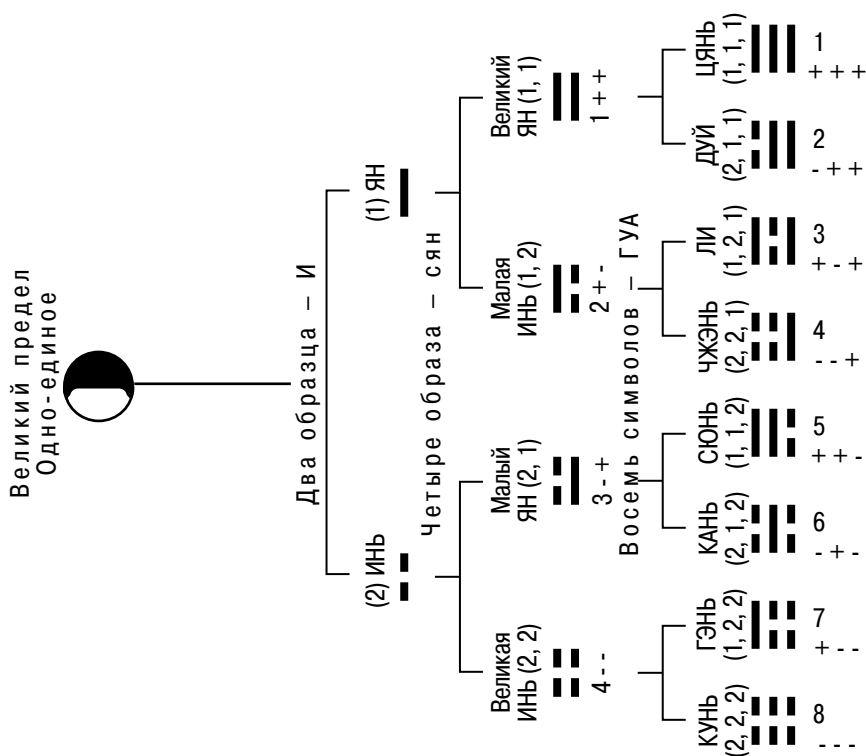

Рис. 20. Древняя двоичная система счисления ИЦЗИН (фрагмент генерации Великого Предела в графике и числовом выражении по Фуси, А. Лукьянов «Дао книги перемен»)

Примечание.

Последовательность расположения и нумерация триграмм, данные нами здесь по принципам нумерации в ФТС, совпадают с расположением и нумерацией триграмм по Фуси.